

Прайс-лист на ЖБИ от 11.05.2023г

Наименование продукции	Вес, кг.	Высота	Длина	Ширина	Цена, руб. с НДС
Кольца колодезные					
КС 20-10 замок	1550	1000	2200	2000	5 372
КС 20-10	1550	1000	2200	2000	5 372
КС 20-9 замок	1400	900	2200	2000	5 018
КС 20-9	1400	900	2200	2000	4 662
КС 20-6 замок	1000	600	2200	2000	4 119
КС 20-6	1000	600	2200	2000	4 119
КС 20-5 замок	820	500	2160	2000	3 929
КС 20-5	820	500	2160	2000	3 929
КС 20-3	480	300	2160	2000	3 064
КС 15-10 замок	1050	1000	1680	1500	3 419
КС 15-10	1050	1000	1680	1500	3 419
КС 15-9 замок	950	900	1680	1500	3 241
КС 15-9	950	900	1680	1500	3 241
КС 15-6 замок	620	600	1680	1500	2 265
КС 15-6	620	600	1680	1500	2 265
КС 15-5 замок	550	500	1680	1500	2 154
КС 15-5	550	500	1680	1500	2 065
КС 15-3 замок	320	300	1680	1500	1 976
КС 15-3	320	300	1680	1500	1 787
КС 12-10	900	1000	1320	1200	2 575
КС 12-10 замок	900	1000	1320	1200	2 575
КС 12-9	810	900	1320	1200	2 398
КС 12-9 замок	810	900	1320	1200	2 398
КС 12-6	540	600	1320	1200	1 843
КС 12-6 замок	540	600	1320	1200	1 843
КС 12-5	450	500	1320	1200	1 676
КС 12-5 замок	450	500	1320	1200	1 676
КС 12-3	270	300	1320	1200	1 410
КС 12-3 замок	270	300	1320	1200	1 410
КС 10-10 замок	620	1000	1160	1000	1 832
КС 10-10	620	1000	1160	1000	1 832
КС 10-9 замок	570	900	1160	1000	1 710
КС 10-9	570	900	1160	1000	1 710
КС 10-6 замок	390	600	1160	1000	1 221
КС 10-6	390	600	1160	1000	1 221
КС 10-5 замок	310	500	1160	1000	1 088
КС 10-5	310	500	1160	1000	1 088
КС 10-3 замок	190	300	1160	1000	921
КС 10-3	190	300	1160	1000	921
КС 8-10	470	1000	960	800	1 665
КС 8-10 замок	470	1000	960	800	1 665
КС 8-9	420	900	960	800	1 565
КС 8-9 замок	420	900	960	800	1 565
КС 8-6	270	600	960	800	1 454
КС 8-6 замок	270	600	960	800	1 454
КС 8-5	260	500	960	800	1 376
КС 8-5 замок	260	500	960	800	1 376
КС 8-3	135	300	960	800	1 088
КС 8-3 замок	135	300	960	800	1 088
КС 7-10	400	1000	860	700	1 354
КС 7-10 замок	400	1000	860	700	1 354
КС 7-9	360	900	860	700	1 299
КС 7-9 замок	360	900	860	700	1 299
КС 7-6	240	600	860	700	921
КС 7-6 замок	240	600	860	700	921
КС 7-5	200	500	860	700	856
КС 7-5 замок	200	500	860	700	856
КС 7-3	120	300	860	700	668
КС 7-3 замок	120	300	860	700	668
КС 7-1.5	60	150	860	700	500
КС 7-1	40	100	860	700	500

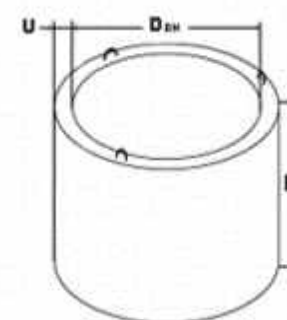

Наименование продукции	Вес, кг.	Высота	Длина	Ширина	Цена, руб. с НДС
Кольца колодезные с дном					
КСД 20-10 замок	2550	1000	2200	2000	10 379
КСД 20-10	2550	1000	2200	2000	10 379
КСД 20-9 замок	2400	900	2200	2000	8 947
КСД 20-9	2400	900	2200	2000	8 947
КСД 20-6 замок	2000	600	2200	2000	7 670
КСД 20-6	2000	600	2200	2000	7 670
КСД 20-5 замок	1300	500	2200	2000	7 326
КСД 20-5	1300	500	2200	2000	7 326
КСД 15-10 замок	1700	1000	1680	1500	5 772
КСД 15-10	1700	1000	1680	1500	5 775
КСД 15-9 замок	1400	900	1680	1500	5 117
КСД 15-9	1400	900	1680	1500	5 117
КСД 15-6 замок	1250	600	1680	1500	4 296
КСД 15-6	1250	600	1680	1500	4 296
КСД 15-5 замок	1150	500	1680	1500	3 852
КСД 15-5	1150	500	1680	1500	3 852
КСД 10-10 замок	860	1000	1160	1000	2 775
КСД 10-10	860	1000	1160	1000	2 775
КСД 10-9 замок	800	900	1160	1000	2 531
КСД 10-9	800	900	1160	1000	2 531
КСД 10-6 замок	550	600	1160	1000	2 265
КСД 10-6	550	600	1160	1000	5 564
КСД 10-5 замок	500	500	1160	1000	1 965
КСД 10-5	500	500	1160	1000	1 965
КСД 10-3 замок	470	300	1160	1000	1 710
КСД 10-3	470	300	1160	1000	1 709
КСД 12-5	650	500	1360	1200	3 408
КСД 12-5 замок	650	500	1360	1200	3 408
КСД 12-6	780	600	1360	1200	3 763
КСД 12-6 замок	780	600	1360	1200	3 763
КСД 12-9	1200	900	1360	1200	4 118
КСД 12-9 замок	1200	900	1360	1200	4 318

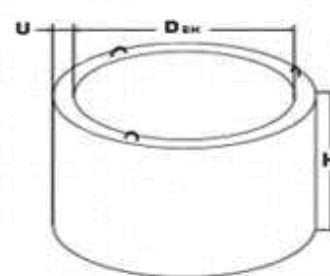

КСД 12-10	1300	1000	1360	1200	4 318
КСД 12-10 замок	1300	1000	1320	1200	4 318
КСД 8-10 замок	600	1000	960	800	2 343
КСД 8-10	600	1000	960	800	2 342
КСД 8-9 замок	560	900	960	800	2 254
КСД 8-9	560	900	960	800	2 253
КСД 8-6 замок	410	600	960	800	2 065
КСД 8-6	410	600	960	800	2 064
КСД 8-5 замок	400	500	960	800	1 887
КСД 8-5	400	500	960	800	1 887
КСД 7-10 замок	600	1000	860	700	2 065
КСД 7-10	600	1000	860	700	2 065
КСД 7-9 замок	450	900	860	700	1 976
КСД 7-9	450	900	860	700	1 976
КСД 7-6 замок	400	600	860	700	1 788
КСД 7-6	400	600	860	700	1 787
КСД 7-5 замок	360	500	860	700	1 710
КСД 7-5	360	500	860	700	1 709

Колодцы унифицированные

Наименование продукции	Вес, кг.	Высота	Длина	Ширина	Цена, руб. с НДС
ВД-8	950	1550	960	800	4 795
ВГ-12	1900	1980	1410	1270	10 367
ВС-10	1350	1800	1160	1020	7 060
ВГ-10	1500	1800	1160	1020	7 903
ВС-12	1800	1800	1410	1270	9 668
ВГ-15	2850	1980	1680	1520	12 122
ВС-15	2600	1980	1680	1520	12 122
ВГ 20	4800	1980	2200	2000	30 746

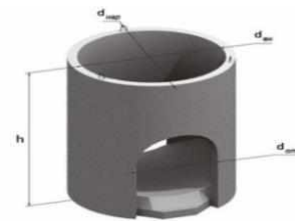

Крышки колодцев

Наименование продукции	Вес, кг.	Высота	Длина	Ширина	Цена, руб. с НДС
ПП 20-2 (ПВГ 20)	1380	160	2200	700	4 984
ПП 20-2 замок	1380	160	2200	700	6 038
ПП 20-1	1100	150	2200	700	4 285
ПП 20-1 замок	1100	150	2200	700	5 128
ППЛП 20-1	1100	150	2200	700	5 273
ППЛч 20-2 (тяж.люк)	1100	150	2200	700	17 105
4 ПП 20-2 (2 отв)	1380	160	2200	700	10 035
ПП 15-1	580	120	1700	700	2 309
ПП 15-1 замок	560	120	1700	700	2 498
ПП 15-2	640	150	1700	700	2 653
ПП 15-2 замок	640	150	1700	700	3 175
ППЛП 15-1	650	120	1700	700	3 929
ППЛч 15-2 (тяж.люк)	640	150	1700	700	14 663
ППЛч 15-2 (легкий люк)	640	150	1700	700	9 735
ПП 12-1	350	120	1400	700	1 476
ППЛП 12-1	370	120	1400	700	3 807
ПП 12-2	450	150	1400	700	1 643
ПП 10-2 замок	230	150	1160	700	1 443
ПП 10-1 замок	195	120	1160	700	1 044
ПП 10-1	210	120	1160	700	988
ПП 10-2	230	150	1160	700	1 299
ППЛП 10-1	260	120	1160	700	2 240
ППЛП 10-1 с выс. корпусом	260	120	1160	700	2 997
ППЛч 10-1(тяж.люк)	230	150	1160	700	12 221
ППЛч 10-2 (тяж.люк)	230	150	1160	700	15 718
ППЛч 10-2 (легкий люк)	260	120	1160	700	8 025
ППЛП 10-2 замок	260	120	1160	700	2 897
ПВК 10 (КЦП 3-10)	230	160	1200		1 521
ПВК 10 (под ДМ1, ДБ1)(КЦП2-10)	230	160	1200		1 521
ППП 22.16-1	1380	160	2200	700	6 038
ППП 22.16-2	1500	180	2200	700	7 515
ПВК 15	640	150	1700	700	3 041
ПВК 8 (2ПП8)	130	150	1000		1 709
К1А	150	180	1000	700	1 710
КП-12	410	160	1200	1200	2 042

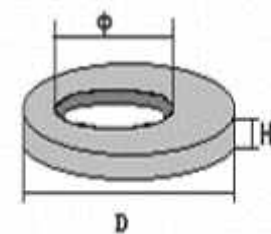

ПО ГОСТ

ПП 20-2 ГОСТ	1380	160	2200	700	10 623
ПП 15-2 ГОСТ	640	150	1700	700	6 871
ПП 12-2 ГОСТ	450	150	1400	700	5 151
ПП 10-2 ГОСТ	230	150	1160	700	4 118

Дно колодцев

Наименование продукции	Вес кг.	Высота	Длина	Ширина	Цена, руб. с НДС
ПН 20(ГОСТ)	1440	120	2500		6 494
ПН 20	1100	130	2200		4 385
ПН 20а (с закладными)	1100	130	2200		4 529
ПН 20-2	1100	130	2200		5 073
ПН 15(ГОСТ)	860	120	2000		4 718
ПН 15	660	130	1700		2 420
ПН 15а (с закладными)	660	130	1700		2 564
ПН 15-2	660	150	1700		2 764
ПН 12	400	130	1400		1 565
ПН 12-2	400	130	1400		1 799
ПН 10 (ГОСТ)	420	100	1500		2 253
ПН 10	260	120	1160		1 077
ПН 10а (с закладными)	260	120	1160		1 310
ПН 10-2	300	150	1160		1 230
ПН 7	120	100	860		611

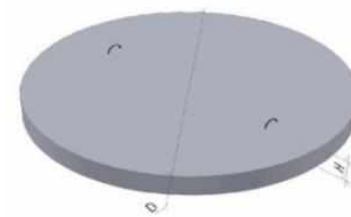

Опорные плиты

Наименование продукции	Вес, кг.	Высота	Длина	Ширина	Цена, руб. с НДС
Плита ОП-1-80 (для ККС 3)	1610	250	2300	1600	23 310
Плита ОП-1У (для ККС 3)	1610	250	2300	1600	13 986
Плита ОП-1К-80 (для ККС; ККС 2)	900	250	1600	1600	11 544
ОП1-К ГОСТ	900	250	1600	1600	11 078
ОП1-Д ГОСТ	900	250	1600	1600	11 078
ОП1-К	900	250	1600	1600	4 285
ОП1-Д	900	250	1600	1600	4 285
УОП-6 (с корпусом ТМР)	850	330	1600	1600	9 935
УОП-6 (без обечайки)	850	270	1600	1600	4 451
УОП-6 (с люком тип ТМ(Ю400)ОУЭ 6)	930	330	1600	1600	20 813

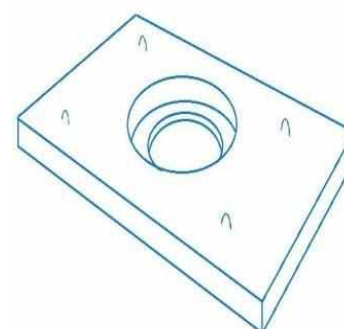

УОП-6 (с дождеприем. ДК2 из ВЧШГ (D400) 7.2- 60)	930	330	1600	1600		21 368
УОП-6 (с дождеприем. ДС1 из ВЧШГ (С250) 7.2- 60)	930	330	1600	1600		21 368
ПО 10 (КЦО 2)	920	150	1700	1700		4 973
ПД 6 (КЦО 3)	2050	220	2500	1750		10 800
ПД 6 (ПДА-3) с 2-мя отверстиями	2050	220	2500	1750		9 635
ПД 6 укороченная	1400	220	1750	1750		8 336
ОУП-6 двойная	2000	220	2800	2000		16 439
ОУП-6 одинарная (тротуар)	1400	150	2000	2000		9 025
ОУП-6 одинарная (дорога)	1400	220	2000	2000		11 366
ПЯП-ОД	600	100	1600	1600		4 007
ПЯП-ДВ	1000	100	2500	1700		6 460
ОП-7	1350	300	2300	1600		9 180
ПК 7С	90	360	870	870		2 819

Ремонтная вставка (Кольцо опорное)

Наименование продукции	Вес, кг.	Высота	Длина	Ширина		Цена, руб. с НДС
Заглушка К-1	180	160	800	800		1370
КО-Ч	110	100	900	900		1130
КО-ЧП	120	100	900	900		1130
ОРГ-1 без корпуса	250	160	1270	740		1460
ОРГ-М(с corp. ДБ2)	270	160	1270	740		7200
ОРГ-М(с corp и решет.ДБ2)	320	160	1270	740		11080
ОРГ-М(с corp и решет.ДУ2)	320	160	1270	740		15290
ОРГ-М(с corp и решет.ДМ2)	320	160	1270	740		12880
ДР-1 (ОР 1) Н 150	100	150	1000	600		780
ДР-1 (ОР 1) Н 100	80	100	1000	600		700
ДР-1 (ОР 1) Н 80	60	80	1000	600		560
КО-6 (КЦО 1)	40	70	840	580		350
КО-1	80	100	900	600		470
КО-2	100	150	900	600		600

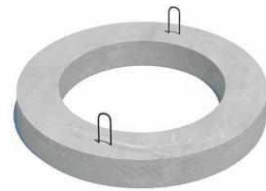

Колодцы телефонные без ершей и кронштейнов

Наименование продукции	Вес, кг.	Высота	Длина	Ширина		Цена, руб. с НДС
ККСр 1-10(80)	1100	880	1350	1030		7 015
ККСр 2-10(80)	1500	1560	1350	1030		9 047
ККСр 3-10(80)	2200	1760	1950	1160		13 487
ККСр 4-10(80)	3600	1960	2390	1300		18 992
ККСр 5-10(80)	4900	2000	2990	1600		28 083



Колодцы телефонные ККС ГЕК с ершами и кронштейнам

Наименование продукции	Вес, кг.	Высота	Длина	Ширина		Цена, руб. с НДС
ККСр 1-10(80) ГЕК	1100	880	1350	1030		9 324
ККСр 2-10(80) ГЕК	1500	1560	1350	1030		11 355
ККСр 3-10(80) ГЕК	2200	1760	1950	1160		15 795
ККСр 4-10(80) ГЕК	3600	1960	2390	1300		22 200
ККСр 5-10(80) ГЕК	4900	2000	2990	1600		32 867



ПЛИТЫ ПЕРЕКРЫТИЯ КАМЕР

Наименование продукции	Вес изделия , кг.	Высота	Длинна	Ширина		Цена, руб. с НДС
ВП16-6	380	160	1610	600		2 231
ВП 16-12	760	160	1610	1200		4 573
ВП 16-18	1150	160	1610	1800		6 572
ВП 16-18 отв.	980	160	1610	1800		6 316
ВП 19-6	430	160	1910	600		2 453
ВП 19-12	860	160	1910	1200		5 150
ВП 19-18	1320	160	1910	1800		7 392
ВП 19-18 отв.	1320	160	1910	1800		7 382
ВП 22-6	500	160	2210	600		2470
ВП 22-12	1000	160	2210	1200		6 050
ВП 22-18	1400	160	2210	1800		8 514
ВП 22-18 отв.	1400	160	2210	1800		8 481
ВП 25-6	850	220	2520	600		4 629
ВП 25-12	1620	220	2520	1200		8 480
ВП 25-18	2220	220	2520	1800		12 032
ВП 25-18 отв.	2220	220	2520	1800		11 810
ВП 28-6	950	220	2820	600		5 472
ВП 28-12	1820	220	2820	1200		9 302
ВП 28-18	2520	220	2820	1800		13 276
ВП 28-18 отв.	2520	220	2820	1800		12 987
ВП 31-12	2380	260	3100	1200		13 288
ВП 31-18	3350	260	3100	1800		19 969
ВП 31-18 отв.	3350	260	3100	1800		19 436
ВП 34-12	2600	260	3400	1200		14 619
ВП 34-18	3800	260	3400	1800		20 646
ВП 34-18 отв.	3680	260	3400	1800		20 402
ВП 37-12	3480	320	3700	1200		19 492
ВП 37-18	4960	320	3700	1800		27 817
ВП 37-18 отв.	4900	320	3700	1800		27 528
ВП 40-12	3780	320	4000	1200		21 168
ВП 40-18	5410	320	4000	1800		29 670
ВП 40-18 отв.	5350	320	4000	1800		29 382
ВП 43-6	2280	360	4300	600		13 464
ВП 43-12	4560	360	4300	1200		24 587
ВП 43-18	6420	360	4300	1800		34 133
ВП 43-18 отв.	6420	360	4300	1800		33 611
ВП 46-12	4880	360	4600	1200		25 752
ВП 46-18	6850	360	4600	1800		37 673
ВП 46-18 отв.	6850	360	4600	1800		37 440

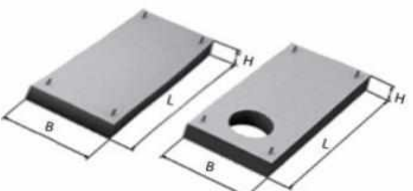

ПЛИТЫ ПЕРЕКРЫТИЯ КАНАЛОВ

Наименование продукции	Вес, кг.	Высота	Длинн а	Ширин а		Цена, руб. с НДС
В4	55	60	750	500		411
В5	75	70	850	500		477
В6	83	70	950	500		566
В8	265	90	1150	1000		1 654
В10	360	100	1400	1000		2 253
В12	340	120	1600	500		1 954



В16	400	160	2000	500	2 387
-----	-----	-----	------	-----	-------

ЭЛЕМЕНТЫ КОЛЛЕКТОРОВ

Наименование продукции	Вес, кг.	Высота	Длина	Ширина	Цена, руб. с НДС
ДБ 21	330	300	2100	200	2 819
ДБ 24	360	300	2200	200	3 075
ДБ 29	430	300	2900	200	4 551
ДБ 34	510	300	3400	200	6 793
ДБ 39	1950	500	3900	400	15 973
ДБ 44	2200	500	4400	400	19 558
КП 30	2680	260	3400	2080	20 369
КП 36	3300	280	4000	2080	24 942
КД 30	1300	160	1600	2080	9 690
КД 36	1800	160	2200	2080	12 687
КД 42	2300	160	2800	2080	16 928



ОПОРНЫЕ ПОДУШКИ Серии 3.006.1-8 и 3.006.1-2

Наименование продукции	Вес, кг.	Высота	Длина	Ширина	Цена, руб. с НДС
ОП 1	10	90	200	200	340
ОП 2	13	90	200	300	460
ОП 3	50	90	400	400	890
ОП 4	90	140	500	500	1430
ОП 5	130	140	550	650	1790
ОП 6	180	140	750	650	2010
ОП 7	230	140	750	850	2760

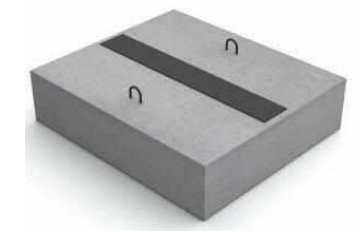

Опорные подушки под газовый ковер

Наименование продукции	Вес, кг.	Серия	Цена, руб. с НДС
УГ 39	65	Серия 4.905-8	400
УГ 40	38	Серия 4.905-8	377
УГ 1.01	90	Серия 5.905-25	533



СЕМЕНТЫ

Наименование продукции	Вес, кг.	Высота	Внешний диаметр	Внутренний диаметр	Цена, руб. с НДС
ОПКС-4	7	40	800	700	156
ОПКС-6	12	60	860	740	167

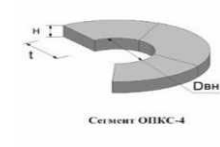

МЕЖПУТЕВЫЕ ЛОТКИ (МПЛ)

Наименование продукции	Вес, кг.	Высота	Длина	Ширина	Цена, руб. с НДС
Лоток МПЛ-0,75	800	850	1500	700	4 873
Лоток МПЛ-1,0	900	1110	1500	700	5 328
Лоток МПЛ-1,25	1025	1350	1500	700	6 027
Лоток МПЛ-1,5	1125	1600	1500	700	6 793
Плита покрытия лотка КР-3	75	70	750	700	533

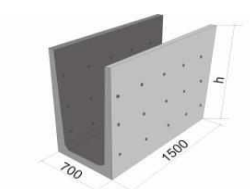

ЛОТКИ, БЛОКИ УПОРОВ И ПЛИТЫ ОТКОСОВ (Серия 3.503.1-66)

Наименование продукции	Вес, кг.	Высота	Длина	Ширина	Цена, руб. с НДС
Лоток Л1	950	680	1990	1280	7 193
Лоток Л2	780	680	1990	880	5 916
Лоток телескопический Б6	60	250	520	540	644
Лоток телескопический Б7	320	400	1500	888	1 832
Блок Б8	50	80	500	500	422
Блок Б9	210	250	800	510	1 534
Блок Б9А	280	250	800	730	1 410
Плита откоса П1	140	80	1050	690	999
Плита откоса П2	80	80	850	490	588



Цены указаны с учетом НДС без доставки